

wichtige Hinweise zur Wandhalterung

- 1. Die Montage der Wandhalterung muss unbedingt absolut sicher erfolgen. Montieren Sie die Wandhalterung daher nur an massiven Wänden. Eine unsachgemäße Montage oder ein ungeeigneter Untergrund können zu schweren Personen- und Sachschäden führen. Gehen sie kein Risiko ein. Sollte Ihnen die für eine sichere Montage nötige Erfahrung fehlen, ziehen Sie unbedingt einen Fachmann hinzu.**
- 2. Die mitgelieferten Schrauben und Dübel sind nur für die Montage in Wänden aus massivem Beton geeignet.**
- 3. Nehmen Sie die Montage der Wandhalterung und das Einhängen des Bildschirms mit 2 Personen vor.**
- 4. Einstellung der Beweglichkeit der Wandhalterung**
Je nach Wunsch kann die Beweglichkeit der Wandhalterung mit den beiliegenden Inbusschlüsseln an der Ober-/Unterseite der Gelenke eingestellt werden (hierzu die Plastikkappen an den Gelenken entfernen).
- 5. waagerechte Ausrichtung fein justieren:**
Auf der Rückseite der vorderen Monitorplatte befinden sich 3 Muttern in schrägen Langlöchern. Durch leichtes Lösen und Druck auf die Platte in die gewünschte Richtung kann hier die Ausrichtung justiert werden.

Montageanleitung der Wandhalterung für Flachbildschirme

Details:

Eigengewicht: 18,5 kg

Für Flachbildschirme mit einem max. Gewindeabstand von 715mm x 480 mm; max. Bildschirmgewicht von 75 kg
einstellbarer Winkel von -12° bis +12° vertikal und -90° bis +90° horizontal; Wandabstand 15 cm bis 70 cm

Vorbereitungen:

Stellen Sie sicher, dass die zur Befestigung vorgesehene Wand über eine ausreichende Tragfähigkeit verfügt. Bedenken Sie hierbei, dass die Befestigung an der Wand ein Mehrfaches des Gewichtes der Wandhalterung einschließlich des montierten Bildschirms aushalten muss.

Ausreichende Stabilität ist daher in der Regel nur an Betonwänden oder massiven, gemauerten Wänden gegeben. Wenn Sie nicht absolut sicher sind, ob die von Ihnen vorgesehene Wand für eine sichere Montage geeignet ist, so ziehen Sie unbedingt einen Fachmann hinzu.

ACHTUNG!!! Wenn Sie diese Anleitung nicht vollständig verstehen oder Sie Zweifel an der Sicherheit Ihrer Montage haben, dann wenden Sie sich bitte an einen Fachmann. Seien Sie sorgfältig, so dass keine Teile vergessen oder beschädigt werden. Verwenden Sie niemals beschädigte Teile. Nutzen Sie dieses Produkt nicht für andere Verwendungszwecke als in dieser Anleitung beschrieben. Wir haften nicht für Schäden, die durch unsachgemäße Montage der Wandhalterung, die Verwendung ungeeigneten Befestigungsmaterials, die Montage an hierfür nicht geeigneten Untergründen, aus der Nichtbeachtung dieser Montageanleitung oder der nicht bestimmungsmäßigen Verwendung dieses Produktes entstehen.

Teilleiste:

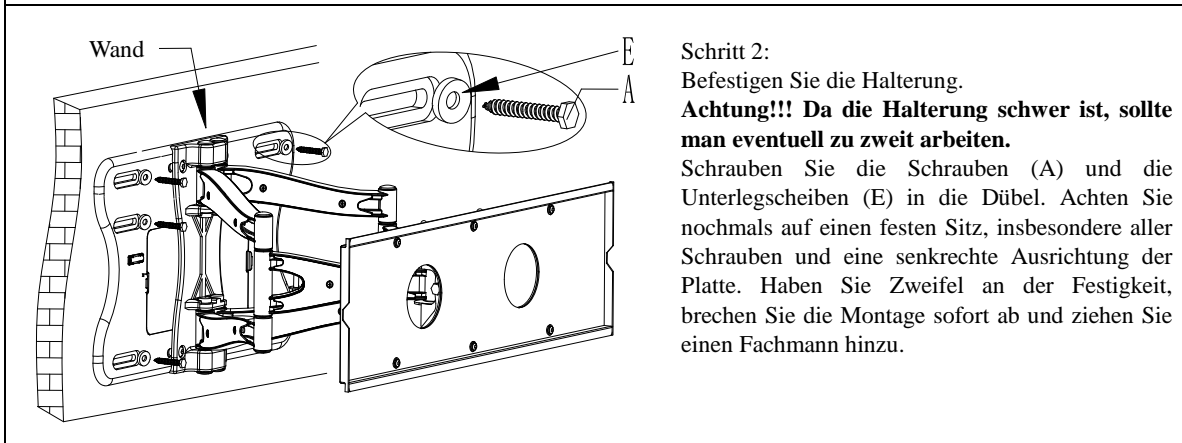
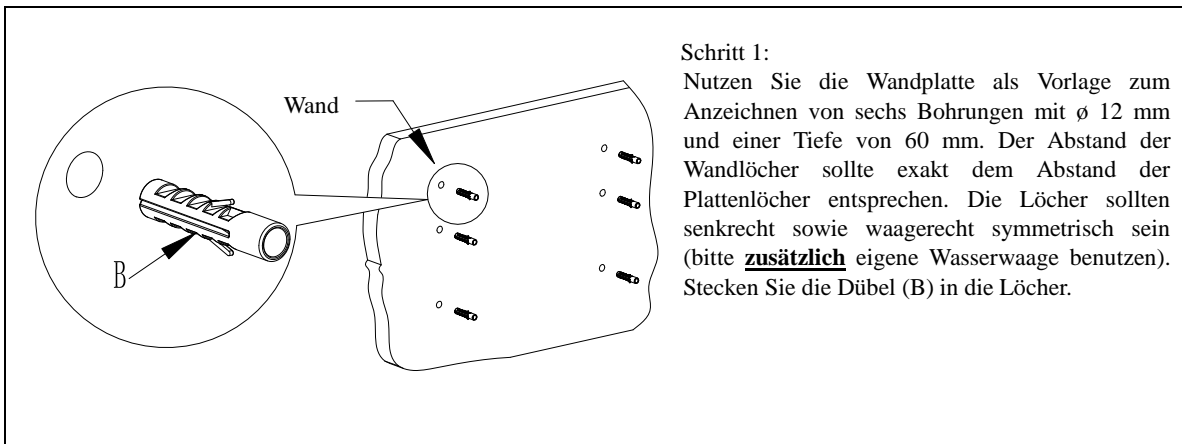
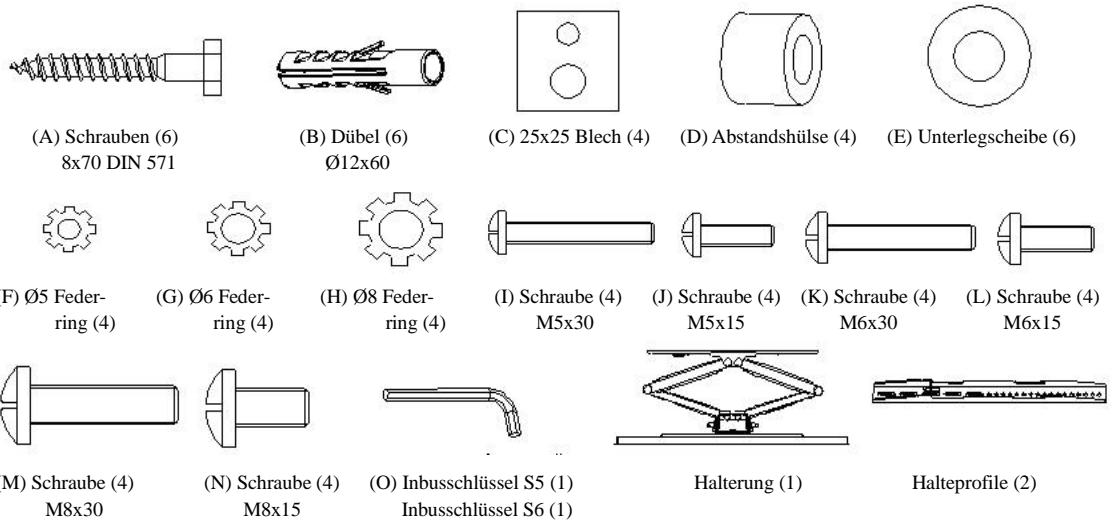

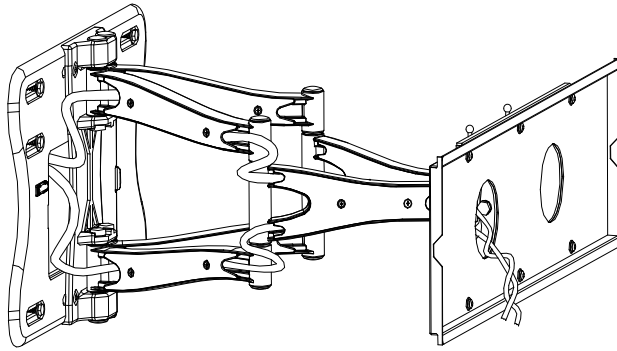

Schritt 3:

Verlegen Sie die Kabel entlang der vorderen und hinteren Arme. Schrauben sie hierzu die Plastikabdeckungen an den Gelenkarmen ab. Achten Sie darauf, dass an den Gelenken das Kabel lose liegt, um die Beweglichkeit zu gewährleisten. Wenn die Kabel verlegt sind, befestigen Sie die Kabelabdeckungen und testen Sie die uneingeschränkte Beweglichkeit der Arme. Den Überstand des Kabels an den Gelenken können Sie durch leichtes ziehen des Kabels regulieren, ohne dieses jedoch zu beschädigen.

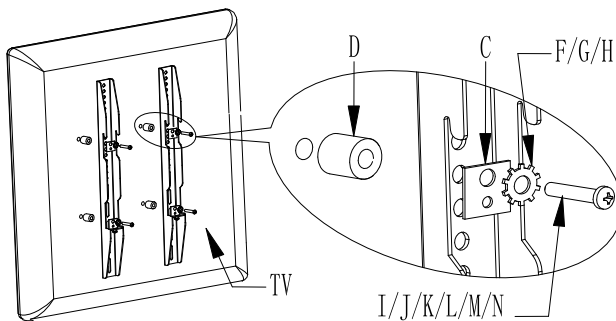

Schritt 4:

Wählen Sie die passenden Schrauben (I, J, K, L, M, N), Unterlegscheibe (C) und Federring (F, G, H) entsprechend den Gewinden auf der Rückseite des Gerätes. Nutzen Sie je 2 Schrauben um das linke und rechte Halteprofil an der Rückseite des TV zu befestigen. Bei der Montage der Halteprofile achten Sie darauf, dass deren Haken nach unten weisen und sie parallel, in selber Höhe und möglichst mittig am Gerät montiert werden. **Achtung!!!** Wenn nötig nutzen Sie die Abstandshülse (D), z. Bsp. wenn Sie mehr Wandabstand benötigen, bei Geräten mit gewölbter Rückwand, störenden Kabeln oder anderen rückseitigen Hindernissen.

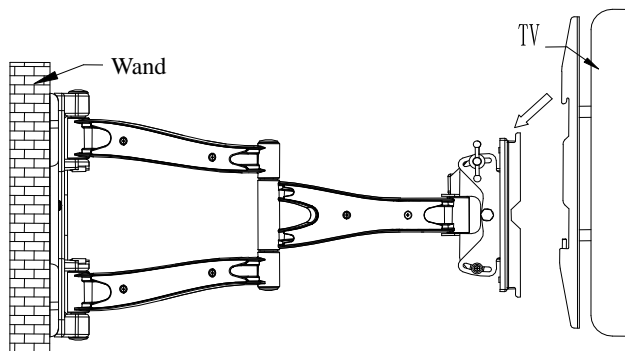

Schritt 5:

Hängen Sie den Bildschirm mit den montierten Halteprofilen an die Aufnahme der Halterung.

Achtung!!! Bei hohem Gewicht bitte zu zweit arbeiten.

Lassen Sie das Gerät erst los, wenn es sicher an der Wandhalterung hängt.

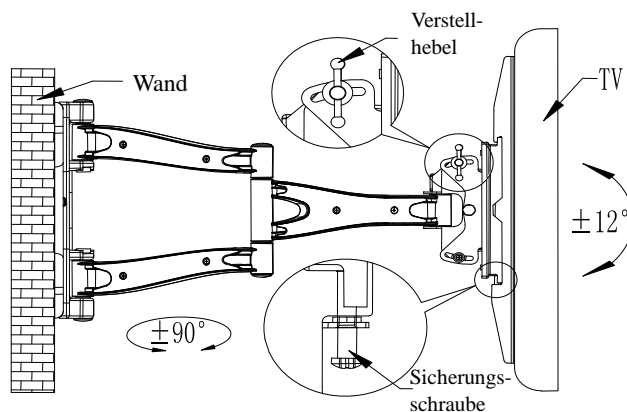

Schritt 6:

Ziehen Sie die zwei Sicherungsschrauben an der Unterseite der Halteprofile fest.

Lösen Sie die Einstellhebel und richten Sie sich den Winkel des Gerätes zwischen -12° und $+12^\circ$ nach Ihren Wünschen ein. Danach ziehen Sie die Einstellschrauben wieder fest.

Achtung!!! Achten Sie während des Schraubens auf Ihre Hände und eventuell schon verlegte Anschlusskabel um Verletzungen und Beschädigungen zu vermeiden.